



XTline
PROFESSIONAL TOOLS

NÁVOD K POUŽITÍ

XT106040

KOMBINOVANÉ KLADIVO



Model:	PR4-28PA
Napětí:	230V/50Hz
Příkon:	1000W
Otáčky:	650 - 1000 ot/min
Síla úderu:	3,5 J
Počet úderů:	2800 - 3400/min
Max. vrtání:	beton 28mm
	dřevo 30mm
	kov 13mm
	cihla 80mm
Upínání:	SDS PLUS
Hmotnost:	4,6 kg



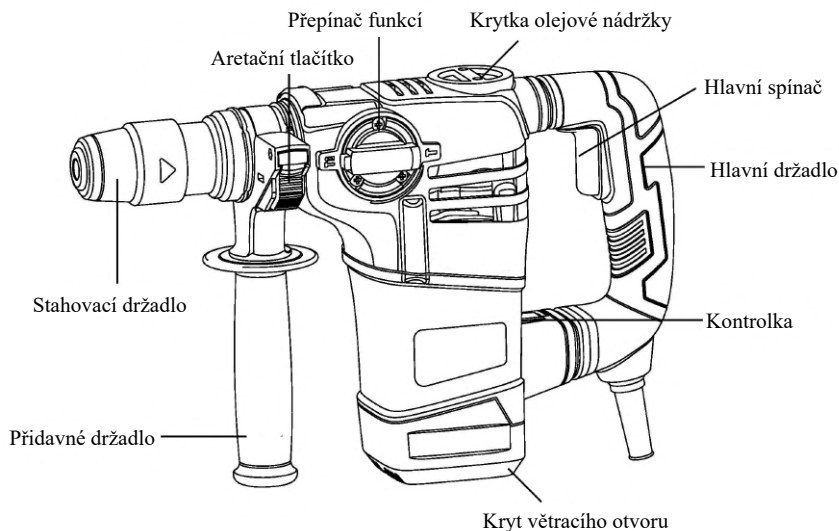

ELEKTRICKÁ BEZPEČNOST

- a) Vidlice pohyblivého přívodu elektrického nářadí musí odpovídat síťové zásuvce. Nikdy jakýmkoliv způsobem neupravujte vidlici. S nářadím, které má ochranné spojení se zemí, nikdy nepoužívejte žádné zásuvkové adaptéry. Vidlice, které nejsou znehodnoceny úpravami, a odpovídající zásuvky omezí nebezpečí úrazu elektrickým proudem.
- b) Vyvarujte se dotyku těla s uzemněnými předměty, jako např. potrubí, tělesa ústředního topení, sporáky a chladničky. Nebezpečí úrazu elektrickým proudem je větší, je-li vaše tělo spojené se zemí.
- c) Nevystavujte elektrické nářadí dešti, vlhku nebo mokrú. Vnikne-li do elektrického nářadí voda, zvyšuje se nebezpečí úrazu elektrickým proudem.
- d) Nepoužívejte pohyblivý přívod k jiným účelům. Nikdy nenoste a netahejte elektrické nářadí za přívod ani nevytrhávejte vidlici ze zásuvky tahem za přívod. Chraňte přívod před horkem, mastnotou, ostrými hranami a pohyblivými se částmi. Poškozené nebo zamotané přívody zvyšují nebezpečí úrazu elektrickým proudem.
- e) Je-li elektrické nářadí používáno venku, používejte prodlužovací přívod vhodný pro venkovní použití. Používání prodlužovacího přívodu pro venkovní použití omezuje nebezpečí úrazu elektrickým proudem.



BEZPEČNOST OSOB

- a) Při používání elektrického nářadí buďte pozorní, věnujte pozornost tomu, co právě děláte, soustřeďte se a střízlivě uvažujte. Nepracujte s elektrickým nářadím, jste-li unaveni nebo jste-li pod vlivem drog, alkoholu nebo léků. Chvilková nepozornost při používání elektrického nářadí může vést k vážnému poranění osob.
- b) Používejte ochranné pomůcky. Vždy používejte ochranu očí. Ochranné pomůcky jako např. respirátor, bezpečnostní obuv s protiskluzovou úpravou, tvrdá pokrývka hlavy nebo ochrana sluchu, používané v souladu s podmínkami práce, snižují nebezpečí poranění osob.
- c) Vyvarujte se neúmyslného spuštění. Ujistěte se, zda je spínač při zapojování vidlice do zásuvky vypnutý. Přenášení nářadí s prstem na spínači nebo zapojování vidlice nářadí se zapnutým spínačem může být příčinou nehod.
- d) Před zapnutím nářadí odstraňte všechny seřizovací nástroje nebo klíče. Seřizovací nástroj nebo klíč, který ponecháte připevněn k otáčející se části elektrického nářadí, může být příčinou poranění osob.
- e) Pracujte jen tam, kam bezpečně dosáhnete. Vždy udržujte stabilní postoj a rovnováhu. Budete tak lépe ovládat elektrické nářadí v nepředvídaných situacích.
- f) Oblékejte se vhodným způsobem. Nepoužívejte volné oděvy ani šperky. Dbejte, aby vaše vlasy, oděv a rukavice byly dostatečně daleko od pohyblivých se částí. Volné oděvy, šperky a dlouhé vlasy mohou být zachyceny pohyblivými se částmi.

g) Jsou-li k dispozici prostředky pro připojení zařízení k odsávání a sběru prachu, zajistěte, aby taková zařízení byla připojena a správně používána. Použití těchto zařízení může omezit nebezpečí způsobená vznikajícím prachem



POUŽÍVÁNÍ A PÉČE O ELEKTRICKÉ NÁŘADÍ

- a) Nepřetěžujte elektrické nářadí. Používejte správné nářadí, které je určené pro prováděnou práci. Správné elektrické nářadí bude lépe a bezpečněji vykonávat práci, pro kterou bylo konstruováno.
- b) Nepoužívejte elektrické nářadí, které nelze zapnout a vypnout spínačem. Jakékoliv elektrické nářadí, které nelze ovládat spínačem, je nebezpečné a musí být opraveno.

- c) Odpojte nářadí vytažením vidlice ze síťové zásuvky před jakýmkoliv seřizováním, výměnou příslušenství nebo před uložením nepoužívaného elektrického nářadí. Tato preventivní bezpečnostní opatření omezují nebezpečí nahodilého spuštění elektrického nářadí.
- d) Nepoužívané elektrické nářadí ukládejte mimo dosahu dětí a nedovolte osobám, které nebyly seznámeny s elektrickým nářadím nebo s těmito pokyny, aby nářadí používaly. Elektrické nářadí je v rukou nezkušených uživatelů nebezpečné.
- e) Udržujte elektrické nářadí. Čistěte otvory pro sání vzduchu od prachu a nečistot. Je-li nářadí poškozeno, před dalším používáním zajistěte jeho opravu. Mnoho nehod je způsobeno nedostatečně udržovaným elektrickým nářadím.
- f) Řezací nástroje udržujte ostré a čisté. Správně udržované a naostřené řezací nástroje s menší pravděpodobností zachytí za materiál nebo se zablokují a práce s nimi se snáze kontroluje.
- g) Elektrické nářadí, příslušenství, pracovní nástroje atd. používejte v souladu s těmito pokyny a takovým způsobem, jaký byl předepsán pro konkrétní elektrické nářadí, a to s ohledem na dané podmínky práce a druh prováděné práce. Používání elektrického nářadí k provádění jiných činností, než pro jaké bylo určeno, může vést k nebezpečným situacím.



SERVIS A ODPOVĚDNOST ZA VADY

Dne 1.1.2014 vstoupil v platnost zákon c. 89/2012 Sb. Firma Xt line s.r.o. v souladu s tímto zákonem poskytuje na Vámi zakoupený výrobek odpovědnost za vady po dobu 24 měsíců (u právnických osob 12 měsíců). Reklamace budou posouzeny naším reklamačním oddělením (viz níže) a uznané bezplatně opraví servis firmy XT line s.r.o.

Místem pro uplatnění reklamace je prodejce, u kterého bylo zboží zakoupeno. Reklamace, včetně odstranění vady, musí být vyřízena bez zbytečného odkladu, nejpozději do 30 dnů ode dne uplatnění reklamace, pokud se prodávající s kupujícím nedohodnou na delší lhůtě. Kupující může uplatnit reklamaci osobně nebo zasláním zboží k reklamaci přepravní službou na vlastní náklady, v bezpečném balení.

Zásilka musí obsahovat reklamovaný výrobek, prodejní dokumenty, podrobný popis závady a kontaktní údaje (zpáteční adresa, telefon). Vady, které lze odstranit, budou opraveny v zákonné lhůtě 30 dnů (dobu lze po vzájemné dohodě prodloužit). Po projevení skryté vady materiálu do 6 měsíců od data prodeje, která nelze odstranit, bude výrobek vyměněn za nový (vady, které existovaly při převzetí zboží, nikoli vzniklé nesprávným používáním nebo opotřebením). Na neodstranitelné vady a vady, které si je kupující schopen opravit sám lze po vzájemné dohodě uplatnit přiměřenou slevu z kupní ceny. Nárok na reklamaci zaniká, jestliže:

- výrobek nebyl používán a udržován podle návodu k obsluze
 - výrobek byl používán v jiných podmínkách nebo k jiným účelům, než ke kterým je určen nebo používáním nevhodných nebo nekvalitních maziv apod.
 - škody vzniklé působením vnějších mechanických, teplotních či chemických vlivů
 - vady byly způsobeny nevhodným skladováním či manipulací s výrobkem
- výrobek byl použit nad rámec přípustného zatížení.

ZÁRUKA SE NEVZTAHUJE NA PŘÍSLUŠENSTVÍ



PŘÍPRAVA PRÁCE A SPUŠTĚNÍ

Před spuštěním

1. Kontrola zdroje elektrického napětí

Ujistěte se, že hodnota elektrického napětí v síti odpovídá hodnotě uvedené na štítku zařízení.

2. Kontrola nastavení spínače

Ujistěte se, že je před spuštěním zařízení hlavní spínač nastaven v poloze OFF. V případě, že je zástrčka přívodního kabelu zařízení připojena ke zdroji elektrického napětí ve chvíli, kdy je hlavní spínač nastaven v poloze ON, dojde k náhlému spuštění zařízení, které může způsobit nehody nebo vážná zranění.

3. Prodlužovací kabel

Pokud je pracovní prostor mimo dosah zdroje elektrického napětí, použijte prodlužovací kabel o dostatečné tloušťce a elektrické kapacitě. Prodlužovací kabel by měl být použit vždy nejkratší možný.

Montáž

Před prováděním jakékoliv změny nastavení vždy odpojte zařízení od zdroje elektrického napětí.

1. Přídavná rukojeť

Používejte toto zařízení pouze s namontovanou přídavnou rukojetí.

Přídavná rukojeť může být nastavena do libovolné polohy pro dosažení snadnějšího a pohodlnějšího postojů při manipulaci s náradím.

Otáčejte spodní částí přídavné rukojeti proti směru hodinových ručiček a nastavte rukojeť do požadované polohy na zařízení. Poté znovu utáhněte spodní část rukojeti otáčením po směru hodinových ručiček.

Dbejte na to, aby byl kroužek pomocné rukojeti nastaven v poloze směrem k tělu zařízení tak, jak je zamýšleno.

2. Montáž vrtáků

Očistěte a lehce namažte olejem koncovou část stopky vrtáku.

Zasuňte vrták do zařízení. Otočte vrtákem za vyvíjení slabého tlaku, až dokud neucítíte, že vrták zapadl do příslušné drážky. V tomto momentě stáhněte několikrát stahovací pouzdro směrem dolů a tlačte vrták směrem dolů, dokud nedojde k jeho pevnému upnutí.

Zatáhněte za vrták směrem ven, abyste se přesvědčili, že je v zařízení upnutý správným způsobem.

Demontáž vrtáku

Pro vyjmutí vrtáku ze zařízení stáhněte stahovací pouzdro v celé délce směrem dolů a vrták ze zařízení vyjměte.

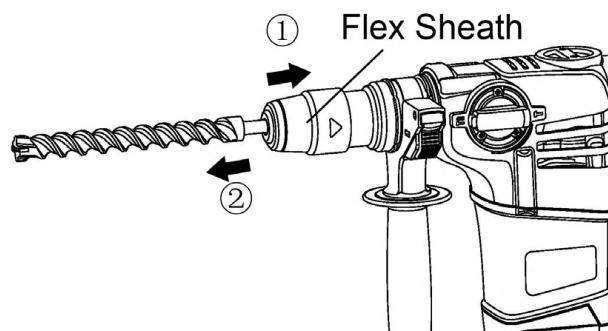

3. Montáž orientační tyčky dorazu

(1) Stiskněte a držte aretační tlačítko. Vložte tyčku dorazu do příslušného otvoru na přídavné rukojeti.

(2) Nastavte požadovanou hloubku pro vrtání tak, jak je naznačeno. Uvolněte aretační tlačítko.

Obsluha

Pozor: Z důvodu prevence nehod se před montáží nebo demontáží vrtáků či jiných příslušenství vždy ujistěte, že je přívodní kabel zařízení odpojen od zdroje elektrického napětí. Hlavní spínač je nutné nastavit do polohy OFF po dokončení pracovního úkonu nebo v případě, že zařízení nebude nadále používáno.

1. Obsluha hlavního spínače

Spínač ON	Stiskneme spínač směrem k symbolu ①
Spínač OFF	Povolíme spínač směrem k symbolu ②

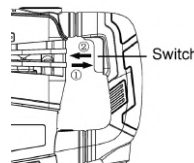

2. Výběr funkce

Poznámka: Provádějte změnu výběru funkce pouze tehdy, je-li zařízení vypnuté! V opačném případě může dojít k poškození zařízení.

Přestože je zařízení vybaveno bezpečnostní spojkou, v případě, že dojde k zaseknutí vrtáku v betonu nebo jiném materiálu, náhlé zastavení otáčejícího se vrtáku může způsobit zpětný ráz zařízení. Vždy dbejte na to, abyste během obsluhy drželi zařízení za jeho hlavní a přídavné rukojeti pevně oběma rukama.

• Vrtání s přiklepem

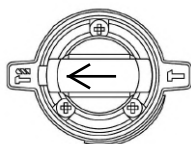

• Sekání

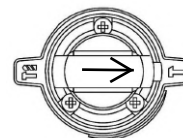

3. Nastavení rychlosti

Kombinované kladivo je vybaveno elektronickým kontrolním obvodem. Na výběr jsou tři rychlosti a obsluha zařízení má možnost nastavení rychlosti stisknutím kontrolky rychlosti podle typu daného pracovního úkonu.

Žlutá: Nízká rychlost
Modrá: Střední rychlost
Zelená: Vysoká rychlost

Pozor:

Neprovádějte změnu nastavení rychlosti, je-li zařízení spuštěné. Takový postup může vyústit ve zranění, neboť kombinované kladivo je v takové chvíli pevně drženo pouze jednou rukou, což vede ke ztrátě kontroly nad zařízením.

4. Výměna maziva

Toto zařízení je plně vzduchotěsné z důvodu ochrany proti prachu a úniku maziva. Proto je možné zařízení používat po dlouhou dobu bez nutné výměny maziva. Mazivo vyměňte podle následujícího postupu:

Pozor: Před doplněním maziva zařízení vypněte a odpojte přívodní kabel od zdroje elektrického napětí.

1. Odstraňte krytku olejové nádržky pomocí přiloženého klíče. Setřete zbývající mazivo.
2. Doplněte 30g maziva pro kombinované kladivo (standardní příslušenství, dodáváno v tubě) do klikové skříně. Doplnění většího nebo menšího množství maziva, než které je doporučováno, způsobí nesprávnou funkci zařízení.
3. Nasad'te krytku olejové nádržky zpět na místo pomocí přiloženého klíče.

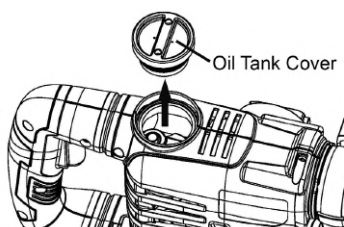

Údržba a kontrola

Před prováděním jakékoliv údržby a kontroly vždy odpojte zařízení od zdroje elektrického napětí.

1. Kontrola zařízení

Používání tupých příslušenství, jako jsou sekáče, nože apod., bude mít za následek poruchu a snížení výkonu zařízení. Pokud dojde k opotřebení příslušenství, vyměňte je za nové.

2. Kontrola montážních šroubů

Pravidelně kontrolujte montážní šrouby a vždy se ujistěte, že jsou řádně dotaženy. V případě, že dojde k uvolnění kteréhokoliv ze šroubů, ihned jej dotáhněte. Pokud tak neučiníte, může dojít k vážným nehodám.

3. Kontrola uhlíků

Uhlíky jsou spotřební boží. Pokud dojde k jejich opotřebení, mohou způsobit poruchu motoru. Pokud je nainstalován auto-stop uhlíkový kartáč, v případě jeho opotřebení za povolenou mez dojde k automatickému zastavení motoru.

Nechávejte si své zařízení pravidelně kontrolovat v příslušném servisním centru a udržujte jej tak v dobrém stavu, aby vám bylo k dispozici, kdykoliv potřebujete.

Pokud je nutná výměna uhlíků svépomocí, prosím, postupujte následovně:

- (1) Povolte dva šrouby a odstraňte kryt větracího otvoru.
- (2) Odstraňte spirálovou pružinu a uhlíky.
- (3) Poté, co jsou vyměněny staré uhlíky za nové, vložte zpět spirálovou pružinu a kryt větracího otvoru a opět řádně dotáhněte oba šrouby.

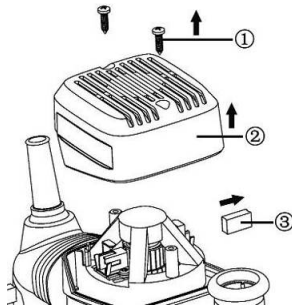

Ochrana životního prostředí

Toto zařízení, jeho příslušenství a obalový materiál je nutné třídit v souladu s pokyny pro recyklaci odpadů. Nenakládejte s tímto zařízením jako s běžným domácím odpadem!

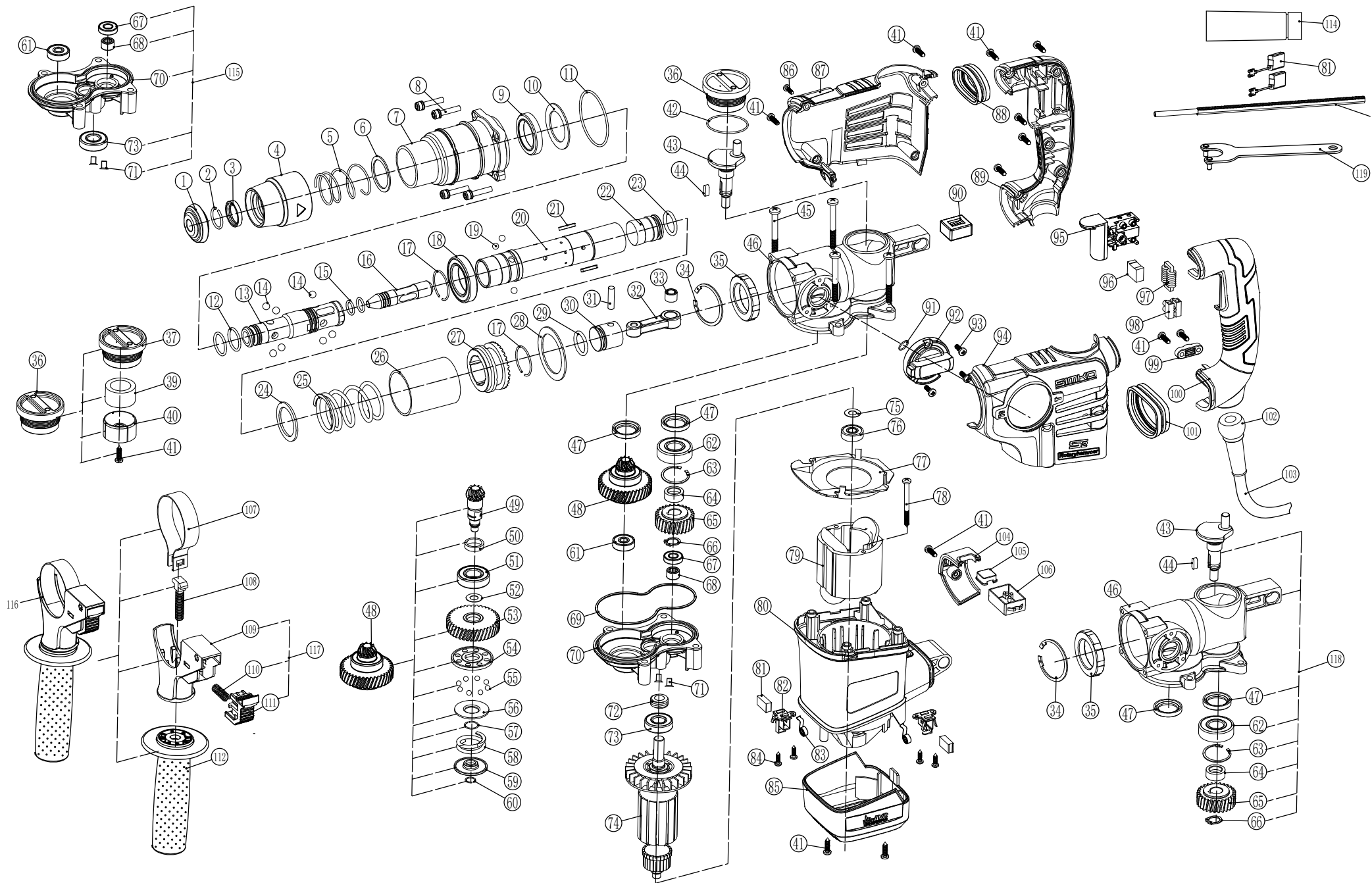

	CZ	SK	PL	GB	KS
1	otočné ložisko	otočné ložisko	kołpak	Turn Staff Armor Φ 10	1
2	kroužek	krúžok	pierścień	Steel Wire Block Ring Φ 18x Φ 2	1
3	pouzdro	púzdro	oring	Steel Wire Sleeve	1
4	plášť	plášť	tuleja	Flex Sheath	1
5	pružina	pružina	sprężyna	Flex Sheath Spring Φ 1.8x Φ 29.5x77	1
6	podložka	podložka	podkładka	Flex Sheath Spring Washer	1
7	kryt	kryt	obudowa przednia	Front housing	1
8	šroub	skrutka	śruba	Hex.Socket Bolt M5x25 (Three combinations)	4
9	těsnící kroužek	tesniaci krúžok	uszczelka	Oil Seal Ring Φ 30x Φ 42x7	1
10	ložisko	ložisko	podkładka	6906 Bearing Washer	1
11	kroužek	krúžok	oring	O Ring Φ 54x Φ 2	1
12	kroužek	krúžok	oring	Fluorin O Ring Φ 19.8x Φ 2.1	2
13	pouzdro kladiva	puzdro kladivá	pokrywa tłuczka	Hammer Staff Sheath	1
14	kuličky	kuličky	kulka	Steel Ball Φ 7.144	7
15	kroužek	krúžok	oring	Fluorin O Ring Φ 11x Φ 2	2
16	hřídel	hriadel'	tłuczek	Ram	1
17	kroužek	krúžok	pierścień	Steel Wire Block Ring Φ 1.5x Φ 28	2
18	ložisko	ložisko	łożysko	Ball Bearing 6906 2RS	1
19	kroužek	krúžok	kulka	Steel Ball S Φ 6	3
20	válec	valec	cylinder	Cylinder	1
21	klíč	klíč	klin	Palt Key 3x3x18	2
22	píst	piest	tłok	Impact Piston	1
23	kroužek	krúžok	oring	Fluorin O Ring Φ 19x Φ 3	1
24	kroužek	krúžok	uszczelka	Cylinder Spring Washer	1
25	pružina	pružina	sprężyna	Cylinder Spring Φ 3.5x Φ 36.5x78.5	1
26	pouzdro	púzdro	cylinder dystansowy	Fixed Distance Sleeve	1
27	ozubené kolo	ozubené koleso	koło stożkowe	Big Cone-shaped Gear	1
28	podložka	podložka	podkładka	Fixed Distance Sleeve Washer	1
29	kroužek	krúžok	oring	Fluorin O Ring Φ 18.8x Φ 3.1	1
30	píst	piest	tłok	Gas Press Piston	1
31	kolík	kolík	sworzeń	Piston Pin	1
32	spojovací tyč	spojovacia tyč	korbowód	Connecting Rod Ass'y	1
33	ložisko	ložisko	łożysko	Needle Bearing HK081208	1
34	upínací kroužek	upínací krúžok	pierścień SEEGERA	Φ 47 Retaining Ring	1
35	těsnící ložisko	tesniace ložisko	łożysko	Oiliness Bearing Φ 47x Φ 30x8.6	1
36	kryt olejové nádrže	kryt olejovej nádrže	korek wlewu oleju komplet	Oil Tank Cover Subassembly	1
37	olejová nádrž	olejová nádrž	korek wlewu oleju	Oil Tank Cover	1
39	kroužek	krúžok	filc	Woolen Ring	1
40	kryt nádrže	kryt nádrže	osłona filcu	Fuel tank cover	1
41	šroub	skrutka	śruba	Tapping Screw ST4.2x16	15

42	kroužek	krúžok	oring	O Ring $\Phi 36 \times \Phi 2$	1
43	hřídel	hriadeľ	wał korbowy	Crank Shaft	1
44	klíč	klúč	klin	Palt Key 4x12	1
45	šroub	skrutka	wkręt	Tapping Screw ST4.8x50	4
46	kryt	kryt	obudowa spowalnicza	Decelerate Box	1
47	těsnící kroužek	tesniaci krúžok	uszczelka	Oil Seal Ring $\Phi 19 \times \Phi 28 \times 4.2$	2
48	podsestava ozubené kolo	podzostava ozubené koleso	sprzęgło (komplet)	Clutch Gear Subassembly	1
49	ozubené kolo	ozubené koleso	koło stożkowe	Small Cone-shaped Gear	1
50	pouzdro	púzdro	osłona stożka	Small Cone-shaped Gear Sheath	1
51	ložisko	łożisko	łożysko	Ball Bearing 6002 2RS	1
52	podložka	podložka	podkładka	Washer $\Phi 20 \times \Phi 14.5 \times 0.5$	1
53	ozubené kolo	ozubené koleso	koło zębate	Clutch Gear	1
54	rám	rám	suport	Steel ball frame	1
55	kuličky	guličky	kulka	Steel Ball S $\Phi 5$	8
56	deska	deska	platforma	Clutch Hold Down Plate	1
57	kroužek	krúžok	pierścień	Steel Wire Block Ring $\Phi 1 \times \Phi 12.5$	1
58	pružina	pružina	sprężyna	Clutch Spring $\Phi 2.5 \times \Phi 20.1 \times 14.5$	1
59	sada pružin	sada pružin	platforma spreżyny	Clutch Spring Set	1
60	kroužek	krúžok	pierścień	Steel Wire Block Ring $\Phi 1 \times \Phi 8.5$	1
61	ložisko	łożisko	łożysko	Ball Bearing 627 ZZ	1
62	ložisko	łożisko	łożysko	Ball Bearing 6202 2RS	1
63	upínací kroužek	upínací krúžok	pierścień	$\Phi 35$ Retaining Ring	1
64	kroužek	krúžok	pierścień dystansowy	Distance Ring	1
65	ozubené kolo hřídele	ozubené koleso hriadele	koło zębate	Crankshaft gear	1
66	kroužek	krúžok	pierścień	$\Phi 12$ Retaining Ring	1
67	ložisko	łożisko	łożysko	Ball Bearing 698 ZZ	1
68	jehlové ložisko	ihlové ložisko	łożysko	Needle Bearing BK0812708	1
69	vzduchotěsný kroužek	vzduchotesný krúžok	uszczelka	Airproof Ring	1
70	kryt	kryt	obudowa przekładni	Inner Cover	1
71	šroub	skrutka	śruba	Embedding Screws M4x10	2
72	šroub	skrutka	uszczelka	Screw seal ring	1
73	ložisko	łożisko	łożysko	Ball Bearing 6001 2RS	1
74	rotor	rotor	rotor	Armature (220-240V)	1
75	ložisková podložka	łożisková podložka	uszczelka	608 Bearing Washer $\Phi 18 \times \Phi 8.1 \times 0.5$	1
76	ložisko	łożisko	łożysko	Ball Bearing 608 DDC3	1
77	ventilátor	ventilátor	mocowanie wentylatora	Fan Guide	1
78	šroub	skrutka	wkręt	Tapping Screw ST4x65	2

79	stator	stator	stator	Stator (220-240V)	1
80	kryt	kryt	obudowa silnika	Housing Ass'y	1
81	uhlík	uhlík	szczotka węglowa	Carbon Brush 220-240V	2
82	držák uhlíku	držiak uhlíka	uchwyt szczotki	Carbon brush wire	2
83	pružina	pružina	sprężyna dociskowa	Coil spring	2
84	šroub	skrutka	wkręt	Tapping Screw ST3.2x10	4
85	kryt ventilátoru	kryt ventilátora	osłona wentylatora	Fan Cover	1
86	šroub	skrutka	wkręt	ST3.5x12 Cross recessed pan head screws	1
87	kryt	kryt	obudowa prawa	Rear Cover	1
88	součást krytu	súčasť krytu	osłona tłumika	Top Shock Absorption Jacket	1
89	kryt rukojeti	kryt rukoväte	obudowa rączki	Main Handle Cover	1
90	vibrační kus	vibračné kus	tłumik	Vibration Reducing Piece	1
91	kroužek	krúžok	oring	O Ring $\Phi 17 \times \Phi 1.5$	1
92	funkční přepínač	funkčné prepínač	przełącznik funkcji	Function Knob Subassembly	1
93	šroub	skrutka	śruba	M4x12 Cross recessed pan head screws (Three combinations)	3
94	kryt	kryt	obudowa lewa	Front Cover	1
95	přepínač	prepínač	włącznik	Switch	1
96	kondenzátor	kondenzátor	kondensator	Electric Capacity	1
97	induktor	induktor	dławik	Electricity Feels	1
98	nýt	nit	nit	Rivet	2
99	svorka	svorka	uchwyt przewodu	Cord Clip	1
100	hlavní rukojeť	hlavná rukoväť	obudowa rączki	Main Handle	1
101	součást rukojeti	súčasť rukoväte	osłona tłumika	Bottom Shock Absorption Jacket	1
102	kryt kabelu	kryt kábla	osłona przewodu	Cord Armor	1
103	kabel	kábel	przewód z wtyczką	Cord	1
104	ochranný kryt	ochranný kryt	osłona	Protective Cover	1
105	indikátor	indikátor	wskaźnik	Indicator	1
106	regulátor rychlosti	regulátor rýchlosti	regulator	Speed Adjuster (220-240V)	1
107	boční rukojeť	bočná rukoväť	mocowanie rękojeści	Side Handle Ass'y Steel Tie	1
108	šroub	skrutka	śruba	"T" Bolt M8x45	1
109	základna rukojeti	základňa rukoväte	podstawa rączki	Side Handle Ass'y Base	1
110	tlačítko pružiny	tlačidlo pružiny	sprężyna	Pushbutton Spring	1
111	zámek tlačítka	zámok tlačítka	zwalniacz zamka	locked Pushbutton	1
112	boční rukojeť	bočná rukoväť	uchwyt	Side Handle	1
113	hloubkový doraz	hĺbkový doraz	przewodnik	Orientation Staff Gauge	1
114	olejové mazivo	olejové mazivo	olej	Oil Bottle	1
115	kryt	kryt	zespół przekładni dolny (komplet)	Inner Cover Subassembly	1
116	podsestava rukojeti	podzostava rukoväte	rękojeść (komplet)	Side Handle Subassembly	1
117	podsestava rukojeti	podzostava rukoväte	podstawa rączki (komplet)	Side Handle Ass'y Base Subassembly	1
118	box	box	spowalniacz (komplet)	Decelerate Box Subassembly	1
119	klíč	ključ	klucz	Wrench For Tank Cover	1



ES PROHLÁŠENÍ O SHODĚ

Podle zák. č. 22/1997 Sb., § 13, ve znění změn vydaných ve sbírce zákonů.



ZAŘÍZENÍ (VÝROBEK) NÁZEV:	ELEKTRICKÉ KOMBINOVANÉ KLADIVO
TYP:	XT106040
PROVEDENÍ (JINÁ SPECIFIKACE):	PR4-28PA
EVIDENČNÍ - VÝROBNÍ ČÍSLO:	
VÝROBCE	
NÁZEV:	XTline s.r.o.
ADRESA:	Průmyslová 2054, 59401 Velké Meziříčí
IČ:	26246937
DIČ CZ:	26246937

prohlašuje výhradně na vlastní zodpovědnost, že níže uvedené zařízení splňuje všechna příslušná ustanovení předmětných předpisů Evropského společenství:

EU 2006/42/EU - NV č. 176/2008 Sb., o technických požadavcích na strojní zařízení, ve znění NV č. 170/2011 Sb., NV č. 229/2012 Sb. a NV č. 320/2017 Sb. (dle přílohy II A)
 EU 2014/35/EU - NV č. 118/2016 Sb., o harmonizaci právních předpisů členských států týkajících se dodávání elektrických zařízení určených pro používání v určitých mezích napětí na trh
 EU 2014/30/EU - NV č. 117/2016 Sb., o harmonizaci právních předpisů členských států týkajících se elektromagnetické kompatibility
 EU 2011/65/EU - NV č. 481/2012 Sb., RoHS o omezení používání některých nebezpečných látek v elektrických a elektronických zařízeních a příslušným předpisům a normám, které z těchto nařízení (směrnic) vyplývají.

POPIS	FUNKCE
KONSTRUKCE A ELEKTRONIKA.	ZAŘÍZENÍ SLOUŽÍ JAKO ELEKTRICKÉ KLADIVO

Seznam použitých technických předpisů a harmonizovaných norem

ČSN EN ISO 12100; Bezpečnost strojních zařízení - Všeobecné zásady pro konstrukci - Posouzení rizika a snižování rizika; 2011.06
 ČSN EN 62321; Elektrotechnické výrobky - Stanovení úrovně šesti látek s omezeným používáním (olovo, rtuť, kadmium, šestimocný chrom, polybromované bifenylly, polybromované difenylethery); 2017.12
 ČSN EN ISO 14118; Bezpečnost strojních zařízení - Zamezení neočekávanému spuštění; 2018.08
 ČSN EN ISO 13857; Bezpečnost strojních zařízení - Bezpečné vzdálenosti k zamezení dosahu do nebezpečných prostor horními a dolními končetinami; 2010.06
 ČSN EN 1005-3+A1; Bezpečnost strojních zařízení - Fyzická výkonnost člověka - Část 3: Doporučené mezní síly pro obsluhu strojních zařízení; 2009.04
 ČSN EN 349+A1; Bezpečnost strojních zařízení - Nejmenší mezery k zamezení stlačení částí lidského těla; 2008.12
 ČSN EN ISO 14120; Bezpečnost strojních zařízení - Ochranné kryty - Obecné požadavky pro konstrukci a výrobu pevných a pohyblivých ochranných krytů; 2017.08
 ČSN EN 60745-1 ed. 2; Ruční elektromechanické nářadí - Bezpečnost - Část 1: Všeobecné požadavky; 2011.12
 ČSN EN 60745-1 ed. 3; Ruční elektromechanické nářadí - Bezpečnost - Část 1: Všeobecné požadavky; 2016.05
 ČSN EN 60745-2-6 ed. 2; Ruční elektromechanické nářadí - Bezpečnost - Část 2-6: Zvláštní požadavky na kladiva; 2010.11
 ČSN EN 55014-1 ed. 3; Elektromagnetická kompatibilita - Požadavky na spotřebiče pro domácnost, elektrické nářadí a podobné přístroje - Část 1: Emise; 2017.10
 ČSN EN 55014-1 ed. 4; Elektromagnetická kompatibilita - Požadavky na spotřebiče pro domácnost, elektrické nářadí a podobné přístroje - Část 1: Emise; 2017.10
 ČSN EN 55014-2 ed. 2; Elektromagnetická kompatibilita - Požadavky na spotřebiče pro domácnost, elektrické nářadí a podobné přístroje - Část 2: Odolnost - Norma skupiny výrobků; 2017.11
 ČSN EN 61000-3-2 ed. 4; Elektromagnetická kompatibilita (EMC) - Část 3-2: Meze - Meze pro emise proudu harmonických (zařízení se vstupním fázovým proudem <= 16 A); 2015.03
 ČSN EN 61000-3-3 ed. 3; Elektromagnetická kompatibilita (EMC) - Část 3-3: Meze - Omezení změn napětí, kolísání napětí a flikru v rozvodných sítích nízkého napětí pro zařízení se jmenovitým fázovým proudem <= 16 A, které není předmětem podmíněného připojení; 2014.02

Zvolený postup posuzování shody

Posouzení shody za stanovených podmínek (výrobce nebo oprávněným zástupcem výrobce). Zákon č. 22/1997 Sb., ve znění změn, § 12 odst. 3, písm. a)

Jméno, adresu a identifikační číslo notifikované osoby, která provedla ES přezkoušení typu a číslo certifikátu ES přezkoušení typu.

Na uvedené zařízení se nevztahuje povinné přezkoušení typu autorizovanou zkušebnou. Osoba pověřená kompletací technické dokumentace:

Ing. Petr Vrána, kancelář - 61400 Brno, Proškovo nám. 21

Údaje o totožnosti osoby oprávněné vypracovat prohlášení jménem výrobce nebo jeho oprávněného zástupce a její podpis.

místo:	Velké Meziříčí	Jméno:	Funkce:	Podpis:
datum:	2019-02-12	Michal Duben	jednatel	



XTline
PROFESSIONAL TOOLS

NÁVOD K POUŽITIE

XT106040

KOMBINOVANÉ KLADIVO



Model:	PR4-28PA
Napätie:	230V/50Hz
Príkonn:	1000W
Otáčky:	650 - 1000 ot/min
Sila úderu:	3,5 J
Počet úderov:	2800 - 3400/min
Max. vrtanie:	betón 28mm
	drevo 30mm
	kov 13mm
	tehla 80mm
Upínanie:	SDS PLUS
Hmotnosť:	4,6 kg



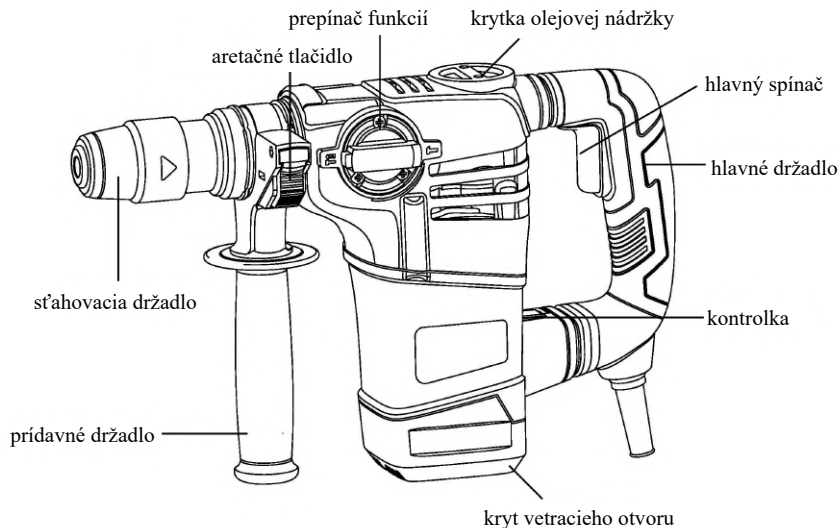

ELEKTRICKÁ BEZPEČNOSŤ

Vidlica pohyblivého prívodu elektrického náradia musí zodpovedať sieťovej zásuvke. Nikdy akýmkoľvek spôsobom neupravujte vidlicu. S náradím, ktoré má ochranné spojenie so zemou, nikdy nepoužívajte žiadne zásuvkové adaptéry. Vidlice, ktoré nie sú znehodnotenú úpravami, a zodpovedajúce zásuvky obmedzia nebezpečenstvo úrazu elektrickým prúdom.

- b) Vyvarujte sa dotyku tela s uzemnenými predmetmi, ako napr. potrubie, telesá ústredného kúrenia, sporáky a chladničky. Nebezpečenstvo úrazu elektrickým prúdom je väčšie, ak je vaše telo spojené so zemou.
- c) Nevystavujte elektrické náradie dažďu, vlhku alebo mokru. Ak vnikne do elektrického náradia voda, zvyšuje sa nebezpečenstvo úrazu elektrickým prúdom.
- d) Nepoužívajte pohyblivý prívod na iné účely. Nikdy nenoste a neťahajte elektrické náradie za prívod ani nevytrhávajte vidlicu zo zásuvky ťahom za prívod. Chráňte prívod pred horúcou, masťou, ostrými hranami a pohyblivými časťami. Poškodené alebo zamotané prívody zvyšujú nebezpečenstvo úrazu elektrickým prúdom.
- e) Ak je elektrické náradie používané vonku, používajte predlžovací prívod vhodný pre vonkajšie použitie. Používanie predlžovacieho prívodu pre vonkajšie použitie obmedzuje nebezpečný úraz elektrickým prúdom.



BEZPEČNOSŤ OSÔB

- a) Pri používaní elektrického náradia buďte pozorní, venujte pozornosť tomu, čo práve robíte, sústreďte sa a triezvo uvažujte. Nepracujte s elektrickým náradím, ak ste unavení alebo ak ste pod vplyvom drog, alkoholu alebo liekov. Chvíľková nepozornosť pri používaní elektrického náradia môže viesť k vážnemu poraneniu osôb.
- b) Používajte ochranné pomôcky. Vždy používajte ochranu očí. Ochranné pomôcky ako napr. Respirátor, bezpečnostná obuv s protišmykovou úpravou, tvrdá pokrývka hlavy alebo ochrana sluchu, používané v súlade s podmienkami práce, znižujú nebezpečenstvo poranenia osôb.
- c) Vyvarujte sa neúmyselného spustenia. Uistite sa, či je spínač pri zapájaní vidlice do zásuvky vypnutý. Prenášanie náradia s prstom na vypínači alebo zapájanie vidlice náradia so zapnutým spínačom môže byť príčinou nehôd.
- d) Pred zapnutím náradia odstráňte všetky nastavovacie nástroje alebo kľúče. Nastavovací nástroj alebo kľúč, ktorý ponecháte pripevnený k otáčajúcej sa časti elektrického náradia, môže byť príčinou poranenia osôb.
- e) Pracujte len tam, kam bezpečne dosiahnete. Vždy udržiavajte stabilný postoj a rovnováhu. Budete tak lepšie ovládať elektrické náradie v nepredvídaných situáciách.
- f) Obliekajte sa vhodným spôsobom. Nepoužívajte voľné odevy ani šperky. Dbajte, aby vaše vlasy, odev a rukavice boli dostatočne ďaleko od pohybujúcich sa častí. Voľné odevy, šperky a dlhé vlasy môžu byť zachycené pohyblivými časťami.
- g) Ak sú k dispozícii prostriedky pre pripojenie zariadení na odsávanie a zber prachu, zaistite, aby takéto zariadenia boli pripojené a správne používané. Použitie týchto zariadení môže obmedziť nebezpečenstvá spôsobené vznikajúcim prachom



POUŽÍVANIE A STAROSTLIVOSŤ O ELEKTRICKÉ NÁRADIE

- a) Nepreťažujte elektrické náradie. Používajte správne náradie, ktoré je určené pre vykonávanú prácu. Správne elektrické náradie bude lepšie a bezpečnejšie vykonávať prácu, na ktoré bolo skonštruované.
- b) Nepoužívajte elektrické náradie, ktoré sa nedá zapnúť a vypnúť spínačom. Akékoľvek elektrické náradie, ktoré nemožno ovládať spínačom, je nebezpečné a musí byť opravené.
- c) Odpájajte náradie vytiahnutím vidlice zo sieťovej zásuvky pred akýmkoľvek nastavovaním, výmenou príslušenstva alebo pred uložením nepoužívaného elektrického náradia. Tieto preventívne bezpečnostné opatrenia obmedzujú nebezpečenstvo náhodného spustenia elektrického náradia.
- d) Nepoužívané elektrické náradie ukladajte mimo dosahu detí a nedovoľte osobám, ktoré neboli oboznámené s elektrickým náradím alebo s týmito pokynmi, aby náradie používali. Elektrické náradie je v rukách neskúsených užívateľov nebezpečné.
- e) Udržujte elektrické náradie. Čistite otvory pre nasávanie vzduchu od prachu a nečistôt. Ak je náradie poškodené, pred ďalším použitím opravte. Veľa nehôd je spôsobených nesprávnou údržbou náradia.
- f) Rezacie nástroje udržiavajte ostré a čisté. Správne udržiavané a naoštrené rezacie nástroje s menšou pravdepodobnosťou zachytia za materiál alebo sa zablokujú a práca s nimi sa ľahšie kontroluje.
- g) Elektrické náradie, príslušenstvo, pracovné nástroje atď. používajte v súlade s týmito pokynmi a takým spôsobom, aký bol predpísaný pre konkrétne elektrické náradie, a to s ohľadom na dané podmienky práce a druh vykonávanej práce. Používanie elektrického náradia na vykonávanie iných činností, než pre aké bolo určené, môže viesť k nebezpečným situáciám.



SERVIS A ZODPOVEDNOSŤ ZA CHYBY

Dňa 1.1.2014 nadobudol účinnosť zákon č. 89/2012 Sb. Firma Xt line s.r.o. v súlade s týmto zákonom poskytuje na Vami zakúpený výrobok zodpovednosť za chyby po dobu 24 mesiacov (u právnických osôb 12 mesiacov). Reklamácie budú posúdené našim reklamačným oddelením (pozri nižšie) a uznané bezplatne opraví servis firmy XT line s.r.o.

Miestom pre uplatnenie reklamácie je predajca, u ktorého bol tovar zakúpený. Reklamácia, vrátane odstránenia vady, musí byť vybavená bez zbytočného odkladu, najneskôr do 30 dní odo dňa uplatnenia reklamácie, pokiaľ sa predávajúci s kupujúcim nedohodnú na dlhšej lehote. Kupujúci môže uplatniť reklamáciu osobne alebo zaslaním tovaru na reklamáciu prepravnou službou na vlastné náklady, v bezpečnom balení.

Zásielka musí obsahovať reklamovaný výrobok, predajné dokumenty podrobný popis závady a kontaktné údaje (spiatočná adresa, telefón). Chyby, ktoré možno odstrániť, budú opravené v zákonnej lehote 30 dní (dobu môžu po vzájomnej dohode predĺžiť). Po prejavení skryté chyby materiálu do 6 mesiacov od dátumu predaja, ktorá sa nedá odstrániť, bude výrobok vymenený za nový (vady, ktoré existovali pri prevzatí tovaru, nie vzniknuté nesprávnym používaním alebo opotrebovaním). Na neodstrániteľné vady a vady, ktoré si je kupujúci schopný opraviť sám môžu po vzájomnej dohode uplatniť primeranú zľavu z kúpnej ceny. Nárok na reklamáciu zaniká, ak:

- výrobok nebol používaný a udržiavaný podľa návodu na obsluhu
- výrobok bol používaný v iných podmienkach alebo na iné účely, než na ktoré sú určené alebo používaním nevhodných alebo nekvalitných mazív a pod.
- škody vznikli pôsobením vonkajších mechanických, teplotných či chemických vplyvov
- chyby boli spôsobené nevhodným skladovaním či manipuláciou s výrobkom
- výrobok bol použitý nad rámec prípustného zaťaženia.

ZÁRUKA SA NEVZŤAHUJE NA PRÍSLUŠENSTVO



PRÍPRAVA PRÁCE A SPUSTENIE

Pred spustením

1. Kontrola zdroja elektrického napätia

Uistite sa, že hodnota elektrického napätia v sieti zodpovedá hodnote uvedenej na štítku zariadenia.

2. Kontrola nastavenia spínača

Uistite sa, že je pred spustením zariadenie hlavný spínač nastavený v polohe OFF. V prípade, že je zástrčka prívodného kábla zariadenia pripojené k zdroju elektrického napätia vo chvíli, keď je hlavný spínač nastavený v polohe ON, dôjde k náhlemu spusteniu zariadenie, ktoré môže spôsobiť nehody alebo vážne zranenia.

3. Predlžovací kábel

Ak je pracovný priestor mimo dosahu zdroja elektrického napätia, použijete predlžovací kábel o dostatočnej hrúbke a elektrické kapacite. Predlžovací kábel by mal byť použitý vždy najkratší možný.

Montáž

Pred vykonávaním akejkoľvek zmeny nastavenia vždy odpojte zariadenie od zdroja elektrického napätia.

1. Prídavná rukoväť

Používajte toto zariadenie iba s namontovanou prídavnou rukoväťou.

Prídavná rukoväť môže byť nastavená do ľubovoľnej polohy pre dosiahnutie jednoduchšieho a pohodlnejšieho postoje pri manipulácii s náradím.

Otáčajte spodnou časťou prídavnej rukoväti proti smeru hodinových ručičiek a nastavte rukoväť do požadovanej polohy na zariadení. Potom znovu utiahnite spodnú časť rukoväte otáčaním v smere hodinových ručičiek.

Dbajte na to, aby bol krúžok pomocnej rukoväte nastavený v polohe smerom k telu zariadenia tak, ako je zamýšľané.

2. Montáž vrtákov

Očistite a ľahko namažte olejom koncovú časť stopky vrtáka.

Zasuňte vrták do zariadenia. Otočte vrtákom za vyvíjania slabého tlaku, až kým nepocítite, že vrták zapadol do príslušnej drážky. V tomto momente stiahnite niekoľkokrát sťahovacie puzdro smerom nadol a tlačte vrták smerom nadol, kým nedôjde k jeho pevnému upnutiu.

Zatiahnite za vrták smerom von, aby ste sa presvedčili, že je v zariadení upnutý správnym spôsobom.

Demontáž vrtáku

Pre vybratie vrtáku zo zariadenia stiahnite sťahovacie puzdro v celej dĺžke smerom dole a vrták zo zariadenia vyberte.

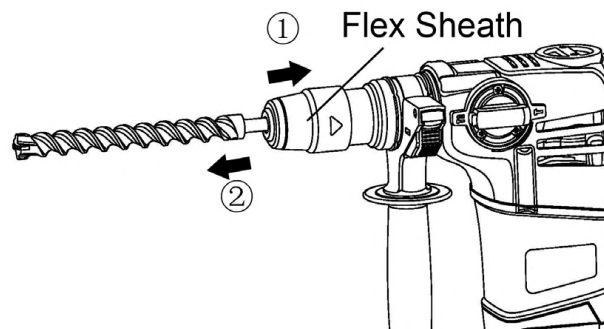

3. Montáž orientačné tyčky dorazu

(1) Stlačte a držte aretačné tlačidlo. Vložte tyčku dorazu do príslušného otvoru na prídavnej rukoväti.

(2) Nastavte požadovanú hĺbku pre vŕtanie tak, ako je naznačené. Uvoľnite aretačné tlačidlo.

Obsluha

Pozor: Z dôvodu prevencie nehôd sa pred montážou alebo demontážou vrtákov či iných príslušenstva vždy uistite, že je prívodný kábel zariadenia odpojený od zdroja elektrického napätia. Hlavný spínač je nutné nastaviť do polohy OFF po dokončení pracovného úkonu alebo v prípade, že zariadenie nebude naďalej používané.

1. Obsluha hlavného spínača

Spínač ON	Stlačíme spínač smerom k symbolu ①
Spínač OFF	Povolíme spínač smerom k symbolu ②

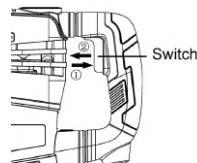

2. Výber funkcie

Poznámka: Vykonávajte zmenu výberu funkcie iba vtedy, ak je zariadenie vypnuté! V opačnom prípade môže dôjsť k poškodeniu zariadenia.

Hoci je zariadenie vybavené bezpečnostnou spojkou, v prípade, že dôjde k zaseknutiu vrtáku v betóne alebo inom materiáli, náhle zastavenie otáčajúceho sa vrtáka môže spôsobiť spätný ráz zariadení. Vždy dbajte na to, aby ste počas obsluhy držali zariadenie za jeho hlavnej a prídavnej rukoväti pevne oboma rukami.

- Vrtanie s príklepom

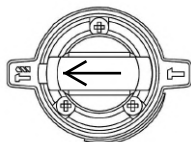

- Sekanie

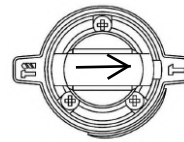

3. Nastavenie rýchlosti

Kombinované kladivo je vybavené elektronickým kontrolným obvodom. Na výber sú tri rýchlosti a obsluha zariadení má možnosť nastavenia rýchlosti stlačením kontrolky rýchlosti podľa typu daného úkonu.

- Žltá: Nízka rýchlosť
- Modrá: Stredná rýchlosť
- Zelená: Vysoká rýchlosť

Pozor:

Nemeňte nastavenie rýchlosti, ak je zariadenie spustené. Takýto postup môže vyústiť vo zranenia, pretože kombinované kladivo je v takej chvíli pevne držané iba jednou rukou, čo vedie k strate kontroly nad zariadením.

4. Výmena mazivá

Toto zariadenie je plne vzduchotesné z dôvodu ochrany proti prachu a úniku maziva. Preto je možné zariadenie používať po dlhú dobu bez nutnej výmeny maziva. Mazivo vymeňte podľa nasledujúceho postupu:

Pozor: Pred doplnením maziva zariadenie vypnite a odpojte prívodný kábel od zdroja elektrického napätia.

1. Odstráňte krytku olejovej nádržky pomocou priloženého kľúča. Zotrite zostávajúce mazivo.
2. Doplníte 30g mazivá pre kombinované kladivo (štandardné príslušenstvo, dodávané v tube) do kľukovej skrine. Doplnenie väčšieho alebo menšieho množstva maziva, než ktoré je odporúčané, spôsobí nesprávnu funkciu zariadenia.
3. Nasadíte krytku olejovej nádržky späť na miesto pomocou priloženého kľúča.

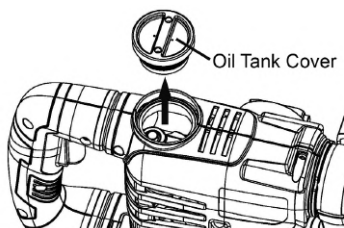

Údržba a kontrola

Pred vykonávaním akejkoľvek údržby a kontroly vždy odpojte zariadenie od zdroja elektrického napätia.

1. Kontrola zariadení

Používanie tupých príslušenstvo, ako sú sekáče, nože a pod., Bude mať za následok poruchu a zníženie výkonu zariadenia. Pokiaľ dôjde k opotrebovaniu príslušenstva, vymeňte ich za nové.

2. Kontrola montážnych skrutiek

Pravidelne kontrolujte montážne skrutky a vždy sa uistite, že sú riadne dotiahnuté. V prípade, že dôjde k uvoľneniu ktoréhokoľvek zo skrutiek, ihneď ho dotiahnite. Ak tak neurobíte, môže dôjsť k vážnym nehodám.

3. Kontrola uhlíkov

Uhlíky sú spotrebné boží. Ak dôjde k ich opotrebovaniu, môžu spôsobiť poruchu motora. Ak je nainštalovaný auto-stop uhlíkový kefa, v prípade jeho opotrebenia za povolenú hranicu dôjde k automatickému zastaveniu motora.

Nechávajte si svoje zariadenie pravidelne kontrolovať v príslušnom servisnom centre a udržiavajte ho tak v dobrom stave, aby vám bolo k dispozícii, kedykoľvek potrebujete.

Ak je nutná výmena uhlíkov svojpomocne, prosím, postupujte nasledovne:

- (1) Povoľte dve skrutky a odstráňte kryt vetracieho otvoru.
- (2) Odstráňte špirálovú pružinu a uhlíky.
- (3) Potom, čo sú vymenené staré uhlíky za nové, vložte späť špirálovú pružinu a kryt vetracieho otvoru a opäť riadne dotiahnite obe skrutky.

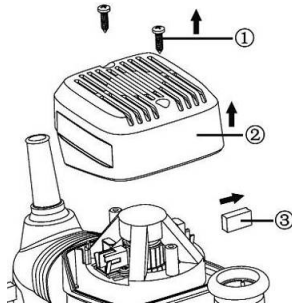

Ochrana životného prostredia

Toto zariadenie, jeho príslušenstva a obalový materiál je nutné triediť v súlade s pokynmi pre recykláciu odpadov. Nenakladajte s týmto zariadením ako s bežným domácim odpadom!

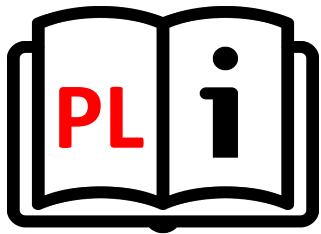

XTline
PROFESSIONAL TOOLS

INSTRUKCJA OBSŁUGI
XT106040
MŁOTOWIERTARKA



Model:	PR4-28PA
Napięcie:	230V/50Hz
Moc:	1000W
Prędkość:	650 - 1000 rpm
Uderzająca siła:	3,5 J
Uderzająca prędkość:	2800 - 3400/min
Max. wiercenie: beton	28mm
drewno	30mm
metal	13mm
Ściana	80mm
Uchwyt:	SDS PLUS
Waga:	4,6 kg



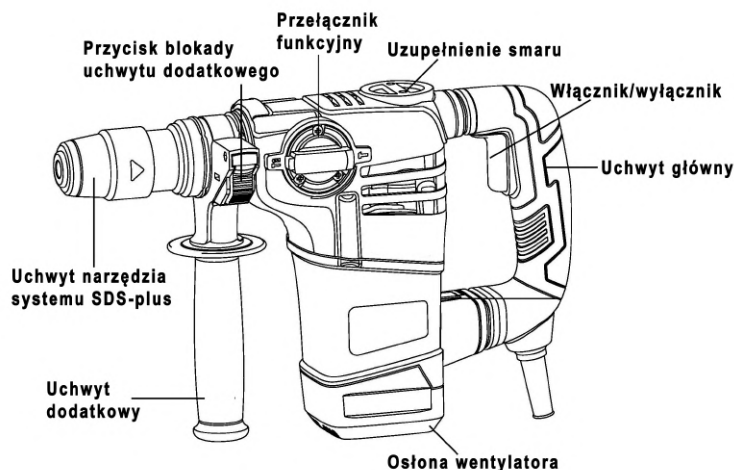

OBSŁUGA I KONSERWACJA



- a) Nie należy przykładać nadmiernej siły do urządzenia.
- b) Nie należy korzystać z urządzenia, jeśli przełącznik ON/OFF nie działa prawidłowo.
- c) Przed dokonaniem jakichkolwiek regulacji, wymianą akcesoriów lub przechowywaniem urządzenia należy odłączyć wtyczkę od gniazda i/lub akumulator urządzenia. Takie zapobiegawcze środki ostrożności zmniejszają ryzyko przypadkowego uruchomienia urządzenia.
- d) Nieużywane urządzenie powinno być przechowywane w miejscu niedostępnym dla gości i dzieci.
- e) Należy zachować ostrożność przy posługiwaniu się urządzeniem. Należy sprawdzić, czy części obrotowe nie są odkształcone lub zakleszczone, jakiegokolwiek części nie są uszkodzone lub nie występują inne warunki, które mogą mieć wpływ na pracę urządzenia.
- f) Części urządzenia powinny być sprawne i czyste, aby zapewnić lepsze i bezpieczniejsze działanie. Prawidłowo konserwowane części są mniej podatne na zanieczyszczenia i mogą być skuteczniej kontrolowane.
- g) Należy używać wyłącznie sprzętu zalecanego przez producenta danego modelu. Modyfikacje i akcesoria stosowane w urządzeniu mogą być niebezpieczne w przypadku używania z innym modelem.

BEZPIECZEŃSTWO OSOBISTE



- a) Należy zachować czujność i nie używać urządzenia pod wpływem alkoholu.
- b) Należy używać okularów ochronnych oraz maski na twarz lub maski przeciwpyłowej. Należy używać środków ochrony osobistej do ochrony słuchu, kasku i obuwia ochronnego.
- c) Należy unikać niezamierzonego uruchomienia. Przed podłączeniem do źródła zasilania lub akumulatora należy upewnić się, że przełącznik znajduje się w pozycji OFF.
- d) Należy ubierać się prawidłowo. Nie należy nosić luźnej odzieży lub biżuterii. Mogą one zostać pochwycone przez ruchome części urządzenia.
- e) Należy wyjmować narzędzia regulacyjne i klucze. Narzędzie lub klucz pozostawiony na obracającej się części urządzenia może spowodować obrażenia ciała.
- f) Nie należy nadmiernie się schylać. Prawidłowa postawa i równowaga przez cały czas pozwalają na lepszą kontrolę nad urządzeniem w nieoczekiwanych sytuacjach.
- g) Należy używać wyłącznie zatwierdzonych środków ochrony osobistej.



OBSŁUGA I KONSERWACJA

AUTOMATYCZNE WYSPRZĘGLANIE

Przed użyciem:

1. Sprawdzenie źródła zasilania

Upewnij się, że wykorzystywane źródło zasilania spełnia wymagania dotyczące zasilania określone na tabliczce znamionowej produktu.

2. Sprawdź status przełącznika

Upewnij się, że wyłącznik zasilania jest w pozycji OFF. Jeśli wtyczka zostanie podłączona do gniazdka, gdy wyłącznik zasilania znajduje się w pozycji ON, elektronarzędzie natychmiast rozpocznie pracę, co może spowodować poważny wypadek.

3. Przedłużacz

Gdy obszar roboczy jest odłączony od źródła zasilania, użyj przedłużacza o odpowiedniej grubości i mocy znamionowej. Przedłużacz powinien być możliwie najkrótszy.

Assembly

Przed przystąpieniem do jakichkolwiek prac przy samym elektronarzędziu należy wyciągnąć wtyczkę z gniazdka.

1. Dodatkowy uchwyt

Używaj elektronarzędzia tylko z dodatkowym uchwytem. Dodatkowy uchwyt można ustawić w dowolnej pozycji, aby zapewnić bezpieczną i niemęczącą postawę podczas pracy. Obróć dolną część dodatkowego uchwyty w kierunku przeciwnym do ruchu wskazówek zegara i obróć dodatkowy uchwyt do żądanej pozycji. Następnie ponownie dokręć dolną część dodatkowego uchwyty, obracając w kierunku zgodnym z ruchem wskazówek zegara. Zwróć uwagę, aby pasek uchwyty pomocniczego był umieszczony na przedniej obudowie zgodnie z przeznaczeniem.

2. Bity do narzędzi montażowych

Oczyść i lekko nasmaruj trzonkowy koniec narzędzia. Włóż bit do narzędzia. Obróć wędzidło z lekkim naciskiem, poczujesz miejsce, w którym jest zaczep. W tym miejscu pociągnij osłonkę Flex kilka razy w dół i wepchnij ją, aż się zatrzaśnie. Pociągnij wiertło, aby upewnić się, że jest całkowicie zablokowane.

Usuwanie bitu

Aby wyjąć wiertło, pociągnij elastyczną osłonkę do końca i pociągnij za wiertło

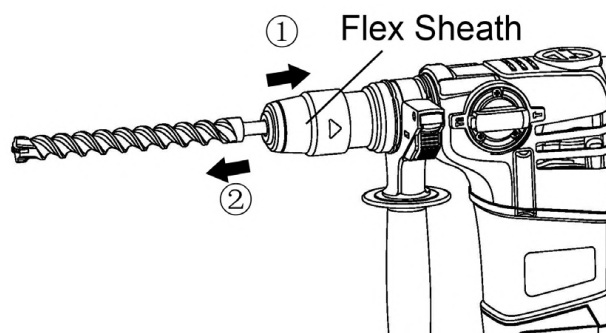

3. Instalacja Wskaźnika głębokości

- Naciśnij zablokowany przycisk i przytrzymaj go. włóż wskaźnik do otworu montażowego w bocznym uchwycie.
- Wyreguluj głębokość wiercenia, jak pokazano. Zwolnij zablokowany przycisk

Eksploatacja

PRZESTROGA: Aby zapobiec wypadkom, należy wyłączyć wyłącznik i wyciągnąć wtyczkę z gniazdka podczas montażu lub demontażu żłobków wiertniczych i innych różnych części. Wyłącznik sieciowy powinien być również wyłączany podczas przerwy w pracy i po zakończeniu pracy.

1. Działanie przełącznika

Włączać	Przesuń przełącznik w kierunku ①
Wyłączać	Zwolnij przełącznik w kierunku ②

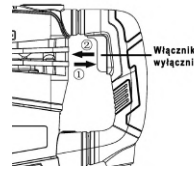

2. Wybór trybu pracy

Uwaga: Zmień tryb pracy tylko wtedy, gdy maszyna jest wyłączona! W przeciwnym razie maszyna może ulec uszkodzeniu. Chociaż ta maszyna jest wyposażona w sprzęgło bezpieczeństwa, jeśli wiertło zakleszczy się w betonie lub innym materiale, wynikające z tego zatrzymanie wiertła może spowodować obrócenie się korpusu maszyny w reakcji. Upewnij się, że główny i boczny uchwyt są mocno trzymane podczas pracy.

• Wiercenie udarowe

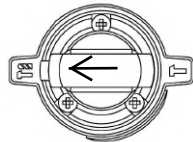

• Tylko uderzanie

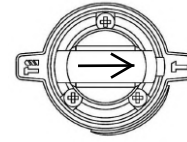

3. Ustawianie prędkości

Młotowiertarka wyposażona jest w elektroniczny obwód sterujący. Istnieją trzy prędkości, operator może dostosować prędkość, naciskając lampkę wskaźnika prędkości zgodnie z zakresem pracy.

Żółty: Niska prędkość
Niebieski : Prędkość pośrednia
Zielony Wysoka prędkość

UWAGA:

Nie reguluj pokrętła regulacji prędkości podczas pracy. Może to spowodować obrażenia, ponieważ młot udarowo-obrotowy musi być trzymany tylko jedną ręką, co uniemożliwia stałą kontrolę młota obrotowego.

4. Jak wymienić smar

Ta maszyna jest całkowicie hermetyczna, aby chronić przed pyłem i zapobiegać wyciekom smaru. Dlatego maszyna może być używana bez smarowania przez długi czas. Wymień smar zgodnie z poniższym opisem.

UWAGA: Przed uzupełnieniem smaru wyłącz zasilanie i wyciągnij wtyczkę z gniazdka.

1. Zdejmij pokrywę zbiornika oleju za pomocą klucza do pokryw zbiornika oleju. Zetrzyj smar wewnątrz.
2. Dostarczyć 30 g smaru do młotów obrotowych (wyposażenie standardowe, zawarte w tubie) do obudowy korby. Zbyt dużo lub zbyt mało spowoduje nieprawidłowe działanie maszyny.
3. Załóż ponownie pokrywę zbiornika oleju i dokręć kluczem do pokryw zbiornika.

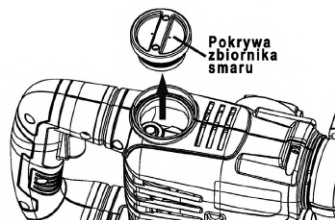

Konserwacja i przeglądy

Przed wykonaniem jakichkolwiek czynności konserwacyjnych i przeglądów należy upewnić się, że odłączono wtyczkę.

1. Kontrola narzędzia

Użycie tępych akcesoriów, takich jak grot, przecinak itp., spowoduje awarię silnika i pogorszenie wydajności. Wymień na nowy, gdy Twoje akcesorium jest zużyte.

2. Sprawdzenie śrub mocujących Regularnie sprawdzaj wszystkie śruby mocujące i upewnij się, że są odpowiednio dokręcone. Jeśli którakolwiek ze śrub się poluzuje, natychmiast ją dokręć.

Niezastosowanie się do tego może spowodować poważne zagrożenie.

3. Kontrola szczotek węglowych

Szczotki węglowe są częściami zużywającymi się, ich zużycie lub „ograniczone zużycie” może powodować problemy z silnikiem. Gdy wyposażona jest w szczotkę węglową z funkcją automatycznego wyłączenia, silnik automatycznie się zatrzyma.

Dostarcz elektronarzędzie do centrum serwisowego z odpowiednim wyprzedzeniem, aby było zawsze gotowe do użycia, gdy zajdzie taka potrzeba.

Jeśli musisz samodzielnie wymienić szczotki węglowe, postępuj zgodnie z poniższym:

(1) Poluzuj dwie śruby dociskowe i zdejmij pokrywę wentylatora.

(2) Zdejmij sprężynę śrubową i szczotki węglowe.

(3) Po wymianie szczotek węglowych zamontować sprężynę śrubową i osłonę wentylatora, mocno dokręcając dwie śruby dociskowe.

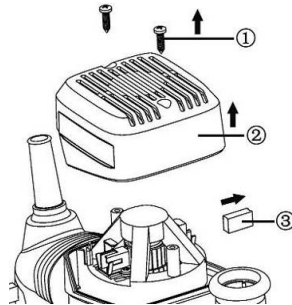

Ochrona Środowiska

Maszynę, akcesoria i opakowanie należy posortować w celu przyjaznego dla środowiska recyklingu. Nie wyrzucaj elektronarzędzi do odpadów domowych!



XTline
PROFESSIONAL TOOLS

USER MANUAL
XT106040
COMBINATION
HAMMER



Model:	PR4-28PA
Voltage:	230V/50Hz
Power:	1000W
Speed:	650 - 1000 rpm
Impact energy:	3,5 J
Impact:	2800 - 3400 bpm
Max. drilling:	concrete 28mm
	wood 30mm
	metal 13mm
	wall 80mm
Clamping:	SDS PLUS
Weight:	4,6 kg



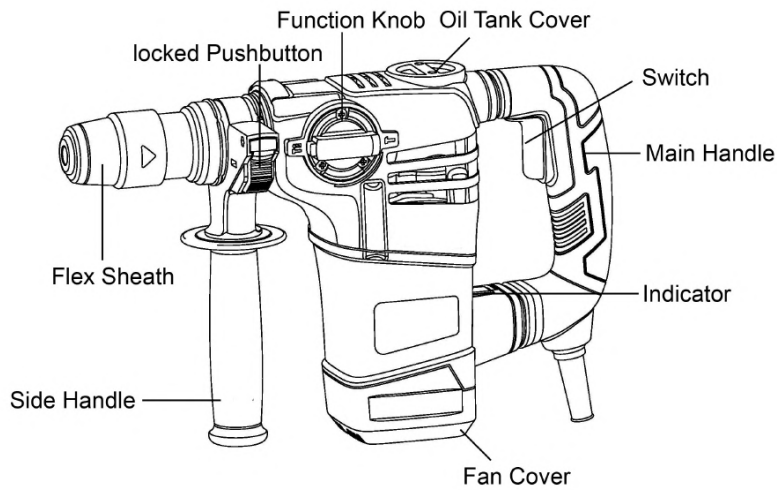

ELECTRIC SAFETY

- a) The power cord plug shall always suit the socket. Never adjust the socket. Do not use plug hubs. Non-adjusted plugs and appropriate sockets reduce the risk of electric shock injury.
- b) Prevent body contact with conductive surfaces to avoid a risk of electric shock injury.
- c) Do not expose the tool to rain or wet locations. Presence of water in electric tool highly increases the risk of electric shock injury.
- d) Do not force the cord. Keep the cord away from heat sources, oil, sharp edges or movable parts. Damaged cord increases a risk of electric shock injury.
- e) When manipulating in exterior areas consider an extension cord intended for outdoor use specifically. Using an exterior extension cord decreases a risk of electric shock injury.
- f) It is strictly recommended to use a ground fault circuit interrupter (GFCI) when manipulating the tool in a wet area. Using of GFCI decreases a risk of electric shock injury.
- g) A double insulated tool is equipped with a polarized plug (one prong is wider than the other). If the connector does not fully suit the socket, turn the plug. Do not change the plug by any means. Double insulation eliminates the need for grounding of power cord and power supply system.



PERSONAL SAFETY

- a) Stay alert and do not use the tool when under influence of alcohol.
- b) Use safety glasses and face or dust mask. Wear protective hearing equipment, helmet and boots.
- c) Avoid unintentional starting. Before connecting to power source or battery, make sure the switch is at OFF position.
- d) Dress properly. Do not wear loose clothing or jewelry. They can be caught with moving parts.
- e) Remove adjusting keys and wrenches. Tool or adjusting key you leave attached to a turning part of the tool may cause injury.
- f) Do not overreach. Proper footing and balance at all times allow better control of the tool in unexpected situations.
- g) Use approved protective equipment only.



ELECTRIC TOOL HANDLING AND MAINTANCE

- 1) **AUTOMATIC SAFETY FUSE**
protects the machine operator from highly reversing torque that develops when the tool is suddenly stuck in the material
- HNADLE**
Make sure to always use the grip. Adjusting the proper grip position secures further safety and proper



USING

Prior To Operation

1. Power source check

Ensure that the power source to be utilized conforms to the power requirements specified on the product nameplate.

2. Switch status check

Ensure that the power switch is in the OFF position. If the plug is connected to a power receptacle while the power switch is in the ON position, the power tool will start operating immediately, which could cause a serious accident.

3. Extension cord

When the work area is removed from the power source, use an extension cord of sufficient thickness and rated capacity. The extension cord should be kept as short as practicable.

Assembly

Before any work on the power tool itself, pull the mains plug.

1. Auxiliary handle

Operate your power tool only with the auxiliary handle. The auxiliary handle can be set to any position for a secure and low-fatigue working posture. Turn the bottom part of the auxiliary handle in counterclockwise direction and swivel the auxiliary handle to the desired position. Then retighten the bottom part of the auxiliary handle by turning in clockwise direction. Pay attention that the band of the auxiliary handle is positioned on the front housing as intended for.

2. Mounting tool bits

Clean and lightly grease the shank end of the tool. Insert the bit into the tool. Turn the bit with slight pressure, you can feel a spot where there is a hitch. At that spot, Pull the Flex sheath down a couple of times, and push it in until it engages. Pull the drill bit to make sure it is locked completely.

Removing bit

To remove the bit, pull the flex sheath down all the way and pull the bit.

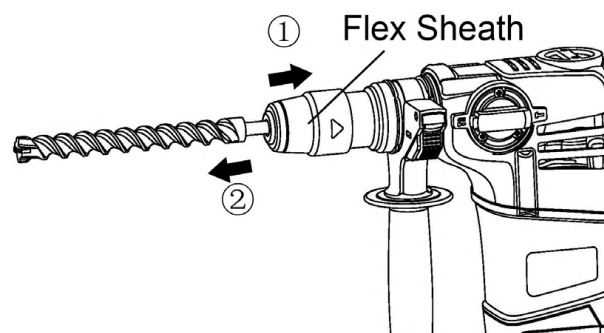

3. Install the Orientation Staff Gauge

- Press the locked push button and keep it depressed. insert the staff gauge into the mounting hole on the side handle.
- Adjust the drilling depth as shown. Release the locked pushbutton

Operation

CAUTION: To prevent accidents, make sure to turn the switch off and disconnect the plug from the receptacle when the drill pits and other various parts are installed or removed. The power switch should also be turned off during a work break and after work.

1. Switch operation

Switch ON	Press the switch towards direction ①
Switch OFF	Press the switch towards direction ②

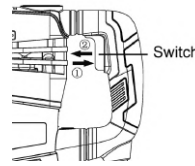

2. Selecting the operating mode

Note: Change the operating mode only when the machine is switched off! Otherwise, the machine can be damaged.

Although this machine is equipped with a safety clutch, if the drill bit becomes bound in concrete or other material, the resultant stoppage of the drill bit could cause the machine body to turn in reaction. Ensure that the main handle and side handle are gripped firmly during operation.

• Hammer drilling

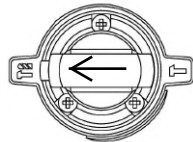

• Hammering

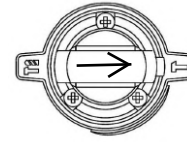

3. Setting the Speed

The Rotary hammer is equipped with an electronic control circuit. There are three speeds, the operator can adjust the speed by pressing the speed indicator light according to the work content.

Yellow: Low speed
Blue: Intermediate speed
Green: High speed

CAUTION:

Do not adjust the speed adjuster knob during operation. Doing so can result in injury because the Rotary Hammer must be held by only one hand, disabling the steady control of the Rotary Hammer.

4. How to replace grease

This machine is of full air-tight construction to protect against dust and to prevent lubricant leakage. Therefore, the machine can be used without lubrication for long periods. Replace the grease as described below.

CAUTION: Before replenishing the grease, turn the power off and pull out the power plug.

1. Remove the oil tank cover using an oil tank cover wrench. Wipe off the grease inside.
2. Supply 30g of Rotary Hammer Grease (Standard accessory, contained in tube) to the Crank Housing. Too much or too little will cause the machine to not work properly.
3. Reinstall the oil tank cover and tighten with the oil tank cover wrench.

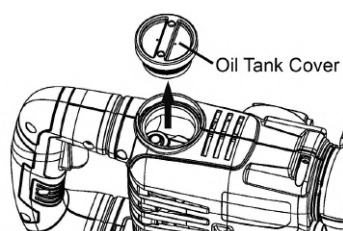

Maintenance and Inspection

Before do any maintenance and inspection, ensure unplug the plug.

1. Inspecting the tool

Use a dull accessory, such as bull point, cutter, etc., will cause motor malfunction and efficiency degraded. Replace with a new one when your accessory is abased.

2. Inspecting the mounting screws Regularly inspect all mounting screws and ensure that they are properly tightened. Should any of the screws be loose, retighten them immediately. Failure to do so could result in serious hazard.

3. Inspecting the carbon brushes Carbon brushes are consumable parts, when it becomes worn or "limit worn" it can cause motor trouble. When an auto-stop carbon brush is equipped, the motor will atop automatically.

Bring the power tool to a service center in good time so that the tool is always ready for use when required.

When you have to replacement the carbon brushes by yourself, please following the order:

- (1) Loosen the two set screws and remove the fan cover.
- (2) Remove the helical spring and carbon brushes.
- (3) After replacing the carbon brushes, install the helical spring and fan cover, with securely tightening two set screws.

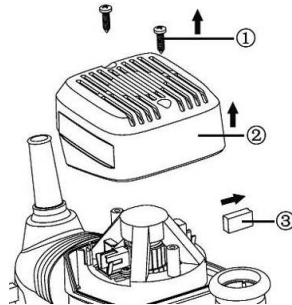

Protecting the Environment

The machine, accessories and packaging should be sorted for environmental-friendly recycling.

Do not dispose of power tools into household waste!